

**MIEJSCE ODPOCZYNKU ROWERZYSTÓW
W DZIKOWIE - "MOR DZIKOWO"**

**PROJEKT
ZAGOSPODAROWANIA TERENU**

***BUDOWA ALTANY REKREACYJNEJ
O POWIERZCHNI DO 35 m²,
OBIEKTÓW MAŁEJ ARCHITEKTURY,
UTWARDZENIA TERENU, NIEZBĘDNYCH URZĄDZEŃ
DZIAŁKA NR 61/4, obręb Dzikowo
w Dzikowie, gmina Barlinek***

INWESTOR:
STOWARZYSZENIE "LIDER POJEZIERZA"
ul. Szosowa 2, 74-320 Barlinek

PROJEKTOWAŁ:
mgr inż. Marek Bogusławski Nr 15/W/98

OPRACOWAŁ:
mgr inż. Przemysław Lipczyński

Data wykonania: GRUDZIEŃ 2022 r.

Spis treści

1. PODSTAWA OPRACOWANIA

2. OPIS TECHNICZNY

- 2.0 Przedmiot opracowania
- 2.1 Sytuacja istniejąca
- 2.2 Informacja o zgodności z planem miejscowym oraz lokalizacji względem ochrony konserwatorskiej
- 2.3 Informacja o lokalizacji względem form ochrony przyrody
- 2.4 Określenie obszaru oddziaływania projektowanego obiektu
- 2.5 Kolizje z istniejącą zielenią
- 2.6 Plan zagospodarowania terenu
- 2.7 Utwardzenia
- 2.8 Pobocza i skarpy
- 2.9 Urządzenia obce
- 2.10 Schematy urządzeń i wyposażenia MOR

3. CZĘŚĆ RYSUNKOWA

- RYS.1 Projekt zagospodarowania terenu w skali 1: 500
- RYS.2 Projekt altany rekreacyjnej w skali 1: 75/20

1. PODSTAWA OPRACOWANIA

1. Umowa z inwestorem
2. Mapa sytuacyjna w skali 1: 500
3. Rozporządzenie Ministra Transportu i Gospodarki Morskiej z dnia 2 marca 1999 r. w sprawie warunków technicznych jakim powinny odpowiadać drogi publiczne i ich usytuowanie.
4. Ustawa z dnia 7 lipca 1994 roku. Prawo budowlane (ze zm.),
5. Rozporządzenie Ministra Infrastruktury i Budownictwa z dnia 14 listopada 2017 r. w sprawie warunków technicznych, jakim powinny odpowiadać budynki i ich usytuowanie,
6. Ustawa z dnia 27 kwietnia 2001 r. Prawo ochrony środowiska (ze zm.),
7. Rozporządzenie Rady Ministrów z 9 listopada 2010 r. w sprawie przedsięwzięć mogących znacząco oddziaływać na środowisko (ze zm.),
8. Ustawa z dnia 20 lipca 2017 r. Prawo wodne,
9. Wizja lokalna - listopad 2022 r.

2. OPIS TECHNICZNY

2.0 PRZEDMIOT OPRACOWANIA

Przedmiotem opracowania jest:

PROJEKT
ZAGOSPODAROWANIA TERENU
NA DZIAŁCE NR 61/4, obręb Dzikowo
w Dzikowie, gmina Barlinek

w ramach inwestycji:
„MIEJSCE ODPOCZYNKU ROWERZYSTOW W DZIKOWIE”

2.1 SYTUACJA ISTNIEJĄCA

Działka nr 61/4 na której zostanie zrealizowana inwestycja – Miejsca odpoczynku dla rowerzystów (MOR) w Dzikowie jest pasem po byłej linii kolejowej obecnie zagospodarowanej ścieżką rowerową.

Działka sąsiaduje z działkami drogowymi w tym nr 54 - drogą wojewódzką nr 156. W miejscu lokalizacji MOR działka tworzy rozległy plac, zagospodarowany jedynie ścieżką rowerową o nawierzchni bitumicznej.

2.2 INFORMACJA O ZGODNOŚCI Z PLANEM MIEJSCOWYM ORAZ LOKALIZACJI WZGLĘDEM OCHRONY KONSERWATORSKIEJ

Przedmiotowa inwestycja zlokalizowana jest na terenie nie objętym planem zagospodarowania przestrzennego.

Planowana inwestycja zlokalizowana jest na terenie nie objętym ochroną konserwatorską.

2.3 INFORMACJA O LOKALIZACJI WZGLĘDEM FORM OCHRONY PRZYRODY

Przedmiotowa inwestycja nie jest zlokalizowana na terenie lub w sąsiedztwie terenów objętych jakąkolwiek formą ochrony przyrody.

2.4 OKREŚLENIE OBSZARU ODDZIAŁYWANIA PROJEKTOWANEGO OBIEKTU

USTALENIE OBSZARU ODDZIAŁYWANIA

Budowa altany rekreacyjnej, obiektów małej architektury, utwardzenie terenu nie będą powodowały skutków w ograniczaniu zagospodarowania terenów sąsiednich. Nie będą miały wpływu na stosunki wodne działek przyległych oraz wpływały na wzrost hałasu, wibracji, zakłóceń elektrycznych i promieniowania.

Przewiduje się wzrost ruchu pieszych, który będzie miał charakter czasowy, związany z potrzebami rekreacyjnymi mieszkańców i turystów. Nie przewiduje się wzrostu uciążliwości związanych z korzystaniem z projektowanych obiektów.

OBSZAR ODDZIAŁYWANIA

Obszar oddziaływania obiektu - będzie ograniczał się do terenu na działce NR 61/4, obręb Dzikowo w Dzikowie, gmina Barlinek.

2.5 KOLIZJE Z ISTNIEJĄCĄ ZIELENIA

Inwestycja nie koliduje z istniejącymi drzewami.
Przewiduje się taką lokalizację obiektów aby nie kolidowały z drzewostanem.
Przewiduje się oczyszczenie terenu z zieleni samosiewnej młodej, ciecia sanitarne polegające na usuwaniu pędów, gałęzi i konarów chorych, martwych lub nadłamanych.

2.6 PROJEKT ZAGOSPODAROWANIA TERENU /rys.1/

CEL PROJEKTU – POPRAWA DOSTĘPNOŚCI TERENÓW REKREACYJNYCH W TYM DLA NIEPEŁNOSPRAWNYCH; POPRAWA ATRAKCYJNOŚCI MIEJSCA WZDŁUŻ ISTNIEJĄCEJ ŚCIEŻKI ROWEROWEJ.

SPODZIEWANE EFEKTY ZMIAN – WYGENEROWANIE ATRAKCYJNEGO MIEJSCA ODPOCZYNKU, WIDOKOWEGO, REKREACYJNEGO DLA WIELU ODBIORCÓW LOKALNYCH I TURYSTÓW.

ZAŁOŻENIA PROJEKTOWE ZAGOSPODAROWANIA TERENU:

1. Utwardzenia terenu
 - o nawierzchni z płyty betonowej chodnikowej na którym umiejscowiona zostanie altana rekreacyjna i obiekty małej architektury.
Powierzchnia utwardzenia - 92,0 m². Pochylenie utwardzenia 1% w kierunku istniejącej ścieżki rowerowej, tak aby uzyskać jednakową wysokość słupów w rzędach podparcia altany oraz brak miejsc gromadzenia wody na styku utwardzenie -ścieżka.
2. Altana rekreacyjna drewniana 8,0x4,20 m o łącznej powierzchni 33,6 m²/rys.2/. Posadowienie ustalić powyżej istniejącego terenu tak aby uzyskać spadek do istniejącej ścieżki 1-2 %.
Altana z dachem dwuspadowym o kącie nachylenia 30st. pokryta dachówką ceramiczną lub blacho dachówką koloru grafitowego. Odwodnienie rynnowe systemowe koloru grafitowego. Woda opadowa skierowana na najniższej położony teren działki z umocnieniem wylotu kamieniem polnym.
Pod altaną zostaną umieszczone 2 zestawy wyposażenia złożone z 2 ławek z oparciem i 1 stołu każdy.
Różnice wysokości pomiędzy rzędami słupów, wynikające z pochylenia utwardzenia regulować długością słupów w rzędzie.
3. Założenie i pielęgnacja trawników rekreacyjnych i wzmacniających skarpy i pobocza.
4. Urządzenia małej architektury
 - Samoobsługowa Stacja Naprawy Rowerów 1 szt;
 - Kosz na śmieci z segregacją - 1 szt;
 - Ławki parkowe - 2 szt(1 z oparciem+1 bez oparcia);
 - Stojaki rowerowe - 5 szt;

5. Instalacje

Do prawidłowego działania MOR konieczne jest zastosowanie urządzeń umożliwiających działanie obiektu poprzez oświetlenie i monitoring.

Przewiduje się wykonanie oświetlenia terenu i wnętrza altany przy zastosowaniu paneli fotowoltaicznych zlokalizowanych na słupie i na dachu altany. Dodatkowo przewiduje się montaż kamery do zdalnego monitoringu.

Urządzenia są niezależne, nie wymagają budowy sieci ani przyłączy zasilających.

Wyposażenie, urządzenia fotowoltaiczne i monitorujące są produktami gotowymi dostarczonymi, montowanymi i posadowionymi wg. zasad, instrukcji i gwarancji producenta.

Wszystkie wyroby powinny być dopuszczone do obrotu powszechnego lub jednostkowego stosowania w budownictwie.

Wszystkie materiały powinny mieć odpowiednie atesty i certyfikaty umożliwiające stosowanie w obiektach użyteczności publicznej.

6. Uporządkowanie istniejących terenów zielonych i przylegających do inwestycji w formie:

- niezbędnych pod kątem bezpieczeństwa cięć higienicznych i prześwietlających krzewy i drzewostan, niwelacji terenu;
- uprzątnięciu odpadów, zanieczyszczeń, pozostałości.

2.7 UTWARDZENIA

* UTWARDZENIE Z PŁYTY BETONOWEJ

plyta chodnikowa betonowa 35X35X5 cm,

podsyпка cementowo-piaskowa/piaskowa 1:4 gr 4 cm,

podbudowa zasadnicza – kruszywo łamane stabilizowane mechanicznie - 15 cm
w-wa odsączająca – 25 cm

Utwardzenia będą obramowane obrzeżem bet. 6x20 cm na podsypce c-p 1:4.

2.8 POBOCZA I SKARPY

Pobocza o średniej szerokości 1,0 m oraz skarpy będą obsiane trawą po uprzednim wyprofilowaniu i zagęszczeniu gruntem G1 i rozrzuceniu w-wy humusu z odzysku gr.5 cm.

Pobocza będą miały pochylenie poprzeczne $i=6-8\%$.

Skarpy będą miały pochylenie min 1:1,5.

2.9 URZĄDZENIA OBCE

Na podst.. mapy do celów projektowych nie stwierdzono na terenie inwestycji obecności obiektów uzbrojenia podziemnego.

W razie odkrycia niezainwentaryzowanych urządzeń należy powiadomić odpowiednie służby techniczne i dokonać ew. regulacji wg. technologii i pod nadzorem administratorów sieci.

Ew. prace w obrębie urządzeń podziemnych wykonywać ręcznie z uwagi na możliwość uszkodzenia.

2.10 SCHEMATY URZĄDZEŃ I WYPOSAŻENIA MOR

KOSZ DO SEGREGACJI ODPADÓW



OPIS TECHNICZNY

Konfiguracja: **4 moduły**

Pojemność: **4 x 80 litrów**

Wymiary : **710x720x860 mm**

Wysokość: **860 mm**

Waga: **70 kg**

Pojemność łączna: **320 litrów**

Średnica pojedynczego otworu wrzutowego: **Ø230 mm**

Wrzutniki obrotowe samo-zamykające

Wykonany z blachy cynkowanej elektrolitycznie o grubości: **pojemnik 1,5 mm, daszek 2 mm**

Kolorystyka kosza: **GRAFIT (obudowa), ŻÓŁTY, CZARNY, ZIELONY, NIEBIESKI (pokrywy)**

Naklejki z informacją: **"SZKŁO", "PAPIER", "METALE TWORZYWA SZTUCZNE", "ODPADY ZMIESZANE"**,

Kosz malowany farbami proszkowymi z natryskiem elektrostatycznym - powłoka lakiernicza zapewnia odporność na korozję, chemikalia, wysoką temperaturę i uszkodzenia mechaniczne.

Kosze zawierają trzymaki na worki foliowe. Zalecane worki foliowe o pojemności 120 l.

STOJAK ROWEROWY

Konstrukcja - kształtowników 60/40 ocynkowanych i malowanych proszkowo, kolor grafit;

WIZUALIZACJA

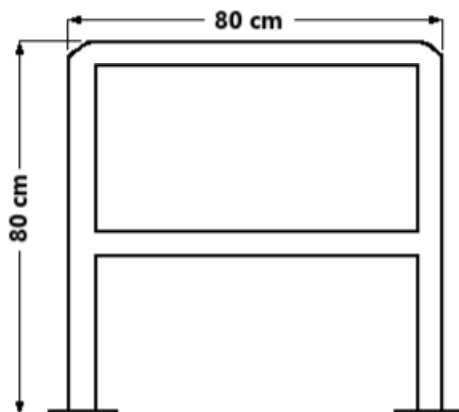

WYMIARY

Wysokość stojaka	-	80	cm
Długość stojaka	-	80	cm
Rozmiar kształtownika	-	60 x 40	mm

DANE TECHNICZNE

- 1. Konstrukcja stalowa, wykonana z kształtownika 60 x 40 mm**
- 2. Stojak ocynkowany**
- 3. Stojak mocowany do podłoża**

ŁAWKI I STÓŁ PIKINIKOWY

Ławki z oparciem i bez oparcia, stół piknikowy wyprodukowane z tej samej serii stylistycznej.

Konstrukcja - kształtowników 80/40 ocynkowanych i malowanych proszkowo, kolor grafit;

Siedziska, oparcia, blat - deski świerkowe o grubości 45 mm, suszone próżniowe, malowane i zabezpieczone metodą zanurzeniową. Kolor naturalny "dąb jasny".

Każdy ze stelaży posiada zamocowanie do podłoża z otworami $\Phi 18$ mm. otwory zabezpieczane są zaślepkami i są nie widoczne.

Ławka z oparciem

Długość całkowita ławki 191

Głębokość siedziska 43

Długość siedziska 175

Wysokość siedziska 46

Wymiary deski 45 x 95



Ławka bez oparcia

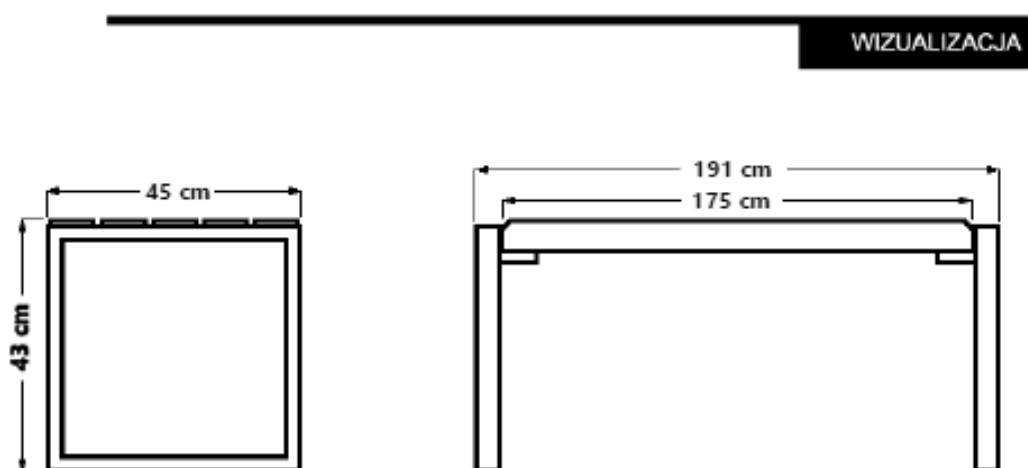

WYMIARY

Długość całkowita ławki	-	191	cm
Długość siedziska	-	175	cm
Wysokość ławki	-	43	cm
Głębokość ławki	-	45	cm
Wymiary deski	-	45 x 75	mm

Stół piknikowy

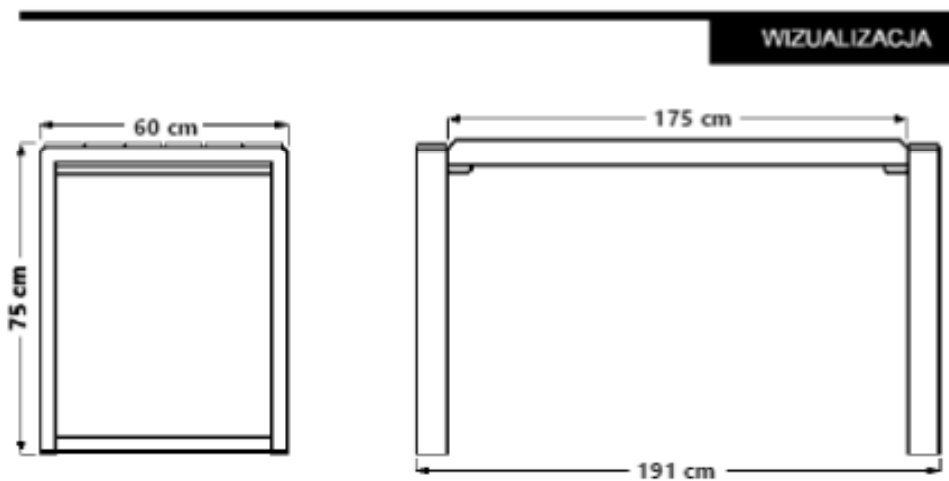

WYMIARY

Długość całkowita stołu	-	191	cm
Długość desek	-	175	cm
Głębokość stołu	-	60	cm
Wysokość stołu	-	75	cm
Wymiary deski	-	45 x 95	mm

STACJA ROWEROWA



Samoobsługowa stacja naprawy rowerów nierdzewna do przestrzeni publicznej .

Materiały stal: stal nierdzewna

Wymiary: 44 x 30 x 124 cm

Mocowanie do podłoża przez otwory w podstawie za pomocą kotew rozporowych.

Wyposażenie stacji co najmniej :

wkrętak krzyżowy PH2

wkrętak płaski 5,5 mm

wkrętak TORX T9-T40

klucz nastawny 0-30 mm

klucz płaski 8x10 mm

klucz płaski 13x15 mm

zestaw imbusowych w rękojeści 2-8 mm

łyżki do opon (3 sztuki)

pompka (max 10 BAR) z adapterem na wszystkie zawory (DV/AV,SV)

wąż pompki trudny do przecięcia

zestaw montażowy (4 x kotwy M10)

śruby zabezpieczające z grotami

projekt nadruku i wizualizacja wg. wskazówek Inwestora

branding frontu i dwóch bocznych ścian stacji (folia monomerowa + laminat) w cenie

- na froncie i 2 ścianach bocznych (1x25x24,5
cm, 1x12x124 cm, 1x12x65 cm.

LAMPA SOLARNA, SŁUP, FUNDAMENT

Lampa solarna, panel dwustronny



Dane techniczne:

- Strumień świetlny lampy [lm] **9000 lm**
- Temperatura barwowa [K] **5000-6500K**
- Stopień ochrony IP **IP65**
- Akumulator **LiFePO4 30Ah/12,8V**
- Panel fotowoltaiczny **100W**
- Czas ładowania akumulatora **5-7 godz**
- Autonomia (czas pracy w warunkach niekorzystnych) **3-4 dni**
- Kąt świecenia [°] **150x70°**
- Moc [W] **50W**
- Czas pracy **do 12 godz na pełnej mocy,**
- Wysokość montażu lampy **zalecana 6-8m**
- Tryb załączenia **czujnik ruchu, programator, sterowanie pilotem**

NOWATORSKIE ROZWIĄZANIA TECHNOLOGICZNE:

- innowacyjny kompletny system oświetlenia
- żywotność panela 30 lat, moc 100W monokrystaliczny - dwustronny Bifacial
- barwa świecenia: 5000-6000K biała neutralna (zimna)
- opatentowany zestaw wysokowydajnych LED Bridgelux
- inteligentny system efektywnego zasilania energią słoneczną (regulator MPPT)
- intuicyjne sterowanie pilotem (6 trybów oświetlenia)
- technologia zdalnego sterowania oświetleniem możliwość regulacji panela w pionie i poziomie (dostosowanie do kąta padania promieni słonecznych w różnych porach roku)
- nowoczesny i wytrzymały wbudowany akumulator LiFePO4 – 30Ah litowo-jonowa
- żywotność akumulatorów 10-15 lat efektywność ładowania 95%-98% powyżej 2000 cykli
- radarowy czujnik ruchu – zasięg do 15m

Panele fotowoltaiczne dwustronne to zaawansowane technologicznie produkty, które mogą produkować prąd z jednej i drugiej strony - dzięki temu mogą wytwarzać znacznie więcej energii niż tradycyjne, jednostronne moduły PV.

To nowe rozwiązanie zostało stworzone po to, by funkcjonować w trudniejszych warunkach atmosferycznych. Tylna warstwa modułów bifacial zbudowana jest tak jak przednia - pokrywa ją szkło, pod którym umocowana jest aktywna warstwa krzemowa.

Słup aluminiowy 60



Dane techniczne:

- Wysokość słupa **6m**
- Typ fundamentu **B-51 / Z-51**
- Średnica przy podstawie **120mm**
- Średnica zakończenia **60mm**
- Grubość ścianki słupa **4mm**
- Wymiary podstawy **260/200/8mm**

Material

Stożki słupów są walcowane z rur ze stopu aluminium EN AW-6060. Ich podstawy tłoczy się z blach stopu aluminium EN AW-5754.

Wnęka słupa

Każdy aluminiowy słup oświetleniowy

posiada wnękę na złącze słupowe.

Pokrywa wnęki jest wycinana laserem.

Podstawa

Podstawy tłoczone z powierzchnią

stożkową, usztywniającą podstawę.

10 Kolorów Anodowania

Fundament B-51

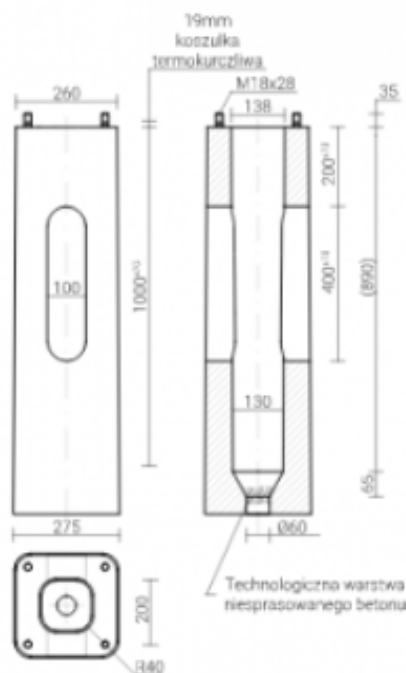

Dane techniczne:

- Masa produktu **124kg**
- Typ **B-51**

Przeznaczenie: do montażu słupów SAL \emptyset 114/D60, SAL \emptyset 114/D75, SAL \emptyset 120E

Tulejki termokurczliwe - zakładane na końcach śrubowych w miejscu osadzenia podstawy słupa, co zabezpiecza przed powstaniem ogniwa korozyjnego

Powierzchnia pokryta środkiem impregnującym - atestowana asfaltowa emulsja anionowa

Tuleje śrubowe - ocynkowane ogniowo

Beton klasy C25/30 - wg normy PN-EN 206-1

KAMERA AUTONOMICZNA MONTOWANA NA SŁUPIE

Specyfikacja Techniczna		
Model	ORLLO E7 SIM	
Procesor	Ingenic	
Przetwornik obrazu	CMOS 1/2 9 cala	
Ilość pikseli	2.0Mpixel (rozdzielczość rzeczywista)	
System operacyjny	Linux	
Podstawowe parametry obiektywu	Wielkość obiektywu	3.0mm (stała ogniskowa)
	Jasność obiektywu	F2.0
	Lux	0.5Lux/2.0 ; kolorowy 0.1Lux/F2.0 ; czarno-biały
	Kąt widzenia	102°
	Zoom	cyfrowy
	Balans bieli	Automatyczny
Parametry wideo	Rozdzielczość wideo	FHD 1920x1080P/25FPS ;
	Strumień główny	1080p (1920x1080p/25FPS)
	Strumień poboczny	360p (640x360p/15FPS)
	Format wideo	AVI
	Kodek wideo	H.264
	Format zdjęć	JPEG
	Bit rate wideo	VBR 32~2048 kbps
WDR	DWDR	
Funkcje dodatkowe	Tryb nocny	2 Diody IR – zasięg do 15m
	Obrót głowicy	Poziomo 350° ; pionowo 90°
	AI	Wykrywanie ludzi, dostosowywanie alarmu, strefa obszaru wyłączzonego z alarmu, tryb pracy alarmu
	Wykrywanie ruchu	Na podstawie czujnika PIR
	Obsługa kart pamięci	MicroSD do 128Gb
Informacje sieciowe	Obsługa protokołów	HTTP, DHCP, DNS, TCP/IP
	Moduł sieci komórkowej ; Zakres częstotliwości	WCDMA: B1/B5/B8, 4G LTE FDD: B1/B3/B7/B8/B20/B28 TDD: B38/B40/B41
	Obsługa magazynu w chmurze	TAK (po dodatkowym wykupieniu usługi)
Inne	Wbudowany mikrofon	Tak -35 dB
	Wbudowany głośnik	1W

MIEJSCE ODPOCZYNKU ROWERZYSTÓW W DZIKOWIE - "MOR DZIKOWO"
projekt zagospodarowania terenu

	Wbudowana bateria	9600mAh litowo-jonowa
Klasa szczelności		IP65
Zasilanie		USB C 5V±5%
Pobór mocy		3.0W wyłączone IR ; 4.5W włączone
Temperatura pracy		-20°-60° ; wilgotność: 90%
Waga		ok. 730g (netto)
Wymiary		158 x 103 x 200mm (netto)

Specyfikacja Techniczna	
Model	ORLLO SP4
Moc	5W
Tolerancja	±5%
Maksymalne napięcie	5.0V
Maksymalne natężenie	0.83A
Wyjście	USB typ C
Długość przewodu	3m
Temperatura pracy	-20° do 60°
Waga	288g
Wymiary	174 x 163 x 12.5mm



OŚWIETLENIE WEWNĘTRZNE ALTANY - LAMPY SOLARNE LED

Wbudowany akumulator: 20.000 mAh (2 x 10.000mAh)
Czujnik zmierzchowy: TAK
Moc lampy: 2 x 600LM odpowiadające 2 x 60W / Barwa świecenia: 3000-6500K
Czas ładowania: 4-5 godz
Czas pracy: 10-20 godz (w zależności od wybranego trybu)
Kąt działania: 120 stopni
Łączna długość przewodów: 2 x 3m (0,5m lampa / 0,5m panel / 2m przedłużający)
Temperatura pracy: -10 +65 stopni
Wodoodporność: IP66
Wymiary 1 z 2 lamp: 19,5cm x 16,5cm x 6,3cm
Wymiary panela: 44cm x 34cm x 2,5cm
Lampa posiada wbudowany wskaźnik naładowania baterii: 100/80/60/40/20%



MAPA DO CELÓW PROJEKTOWYCH

Dzikowo dz. 61/4

woj. zachodniopomorskie

identyfikator i nazwa jednostki ewid.: 321001_5 Barlinek – obszar wiejski

identyfikator i nazwa obrębu: 321001_5.0008 Dzikowo

układ współrzędnych prostokątnych płaskich: 2000 strefa 5

układ współrzędnych wysokości: Kronstadt86

skala 1:500

opracował: Patryk Krykwiński

data opracowania mapy: 09.11.2022r.

oznaczenie granicy obszaru aktualizacji mapy: - - - - -

GKN.6640.1546.2022

Oświadczam, iż niniejszy dokument został opracowany w wyniku prac geodezyjnych, których rezultaty zawiera operat techniczny pozytywnie zweryfikowany. Jednocześnie informuję, że jestem świadomy odpowiedzialności karnej za złożenie fałszywego oświadczenia.	
Identyfikator zgłoszenia prac geodezyjnych	GKN.6640.1546.2022
Organ służby geodezyjnej, który otrzymał zgłoszenie	Starosta Myśliborski
Wykonawca prac geodezyjnych	Bogdan GALAS Pracownia Geodezyjno - Kartograficzna ul. Gumnaldzka 36 73-200 Choszczno
Data oraz numer sporządzenia dokumentu zawierającego wyniki pozytywnej weryfikacji	09.12.2022 PROTOKÓŁ nr 1067/22, P.3210.2022.1539
Imię i nazwisko oraz numer uprawnień kierownika prac	Bogdan Galas 9649

Bogdan GALAS
Pracownia Geodezyjno – Kartograficzna
ul. Gumnaldzka 36
73-200 Choszczno

geodeta uprawniony
Bogdan Galas
numer uprawnień 9649
73-220 Drwmo

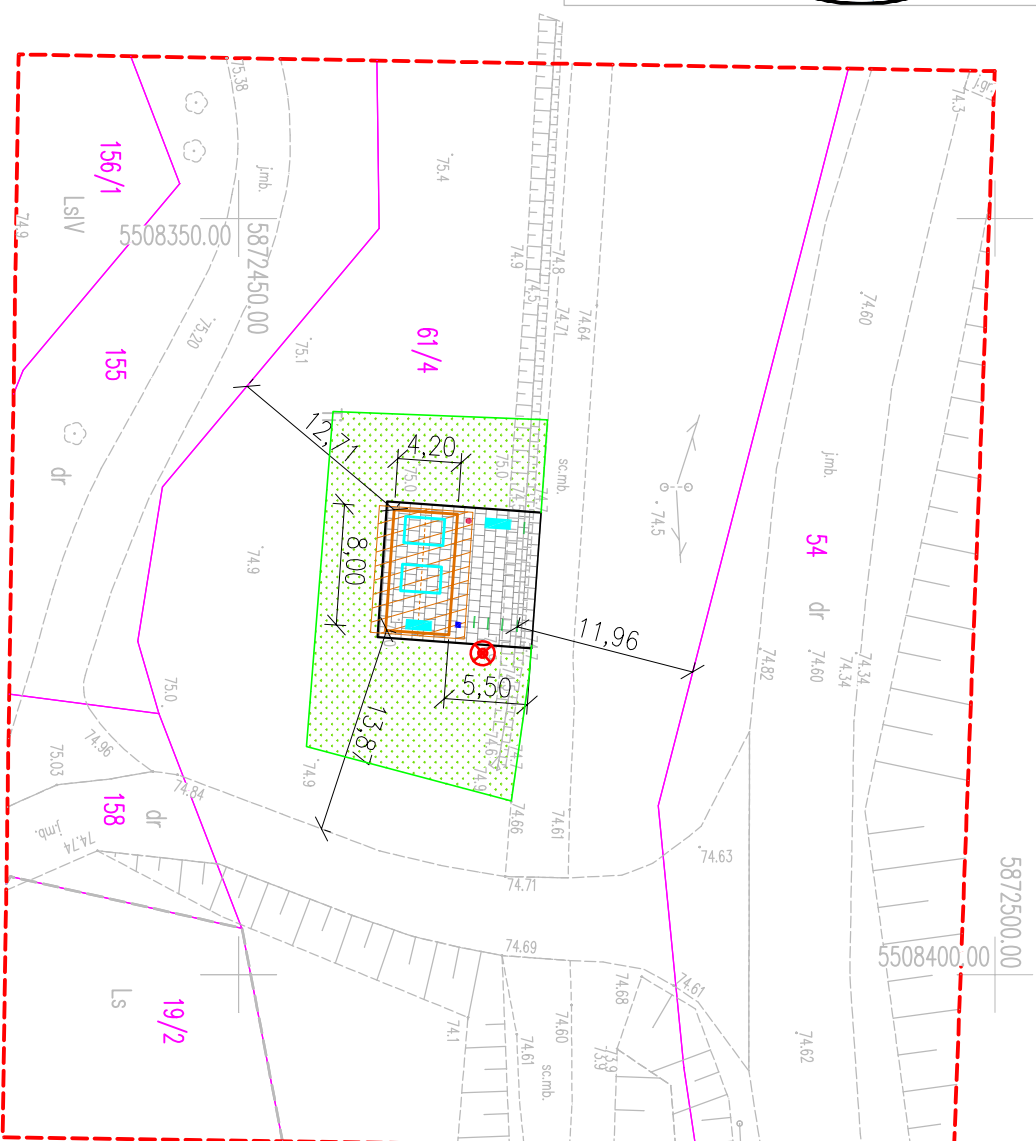
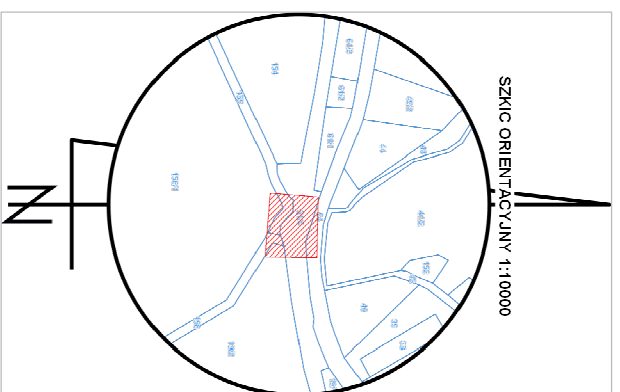

LEGENDA

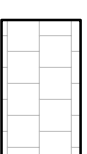

UTWARDZENIE TERENU
PŁYTA BETONOWA CHODNIKOWA 35X35 CM

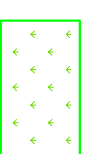

TRAWNIK



ALTANA REKREACYJNA
/POW ZABUDOWY 33,6M2/

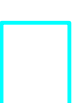

ZESTAW PIKNIKOWY /STÓŁ+2 ŁAWKI/



URZĄDZENIE FOTOWOLTALICZNE
(nie podlegające zgłoszeniu)



STACJA ROWEROWA



STOJAKI ROWEROWE



ŁAWKA



KOSZ NA ŚMIECI



GRANICE DZIAŁEK

PLAND

PRZEMYSŁAW LIPCZYŃSKI
72-003 Dobra Szececińska ul.Jodłowa 22 tel.604245495 email:pland@poczta.onet.pl

NAZWA INWESTYCJI	Miejsce odpoczynku rowerzystów w Dzikowie – "MOR Dzikowo"		
LOKALIZACJA PRZEDSIĘWZIĘCIA	DZIAŁKA NR 61/4, obręb Dzikowo w Dzikowie, gmina Barlinek		
INWESTOR	STOWARZYSZENIE "LIDER POJEZDZEA" ul. Szosowa 2, 74-320 Barlinek		
Opracował	Imię i Nazwisko	Podpis	Data
	mgr inż. Marek Bogusławski nr 15/Pw/98		12.2022
Projektował	mgr inż. Przemysław Lipczyński		1:500
PROJEKT ZAGOSPODAROWANIA TERENU			RYSUNEK NR 1

"MOR" DZIKOWO PROJEKT ZAGOSPODAROWANIA

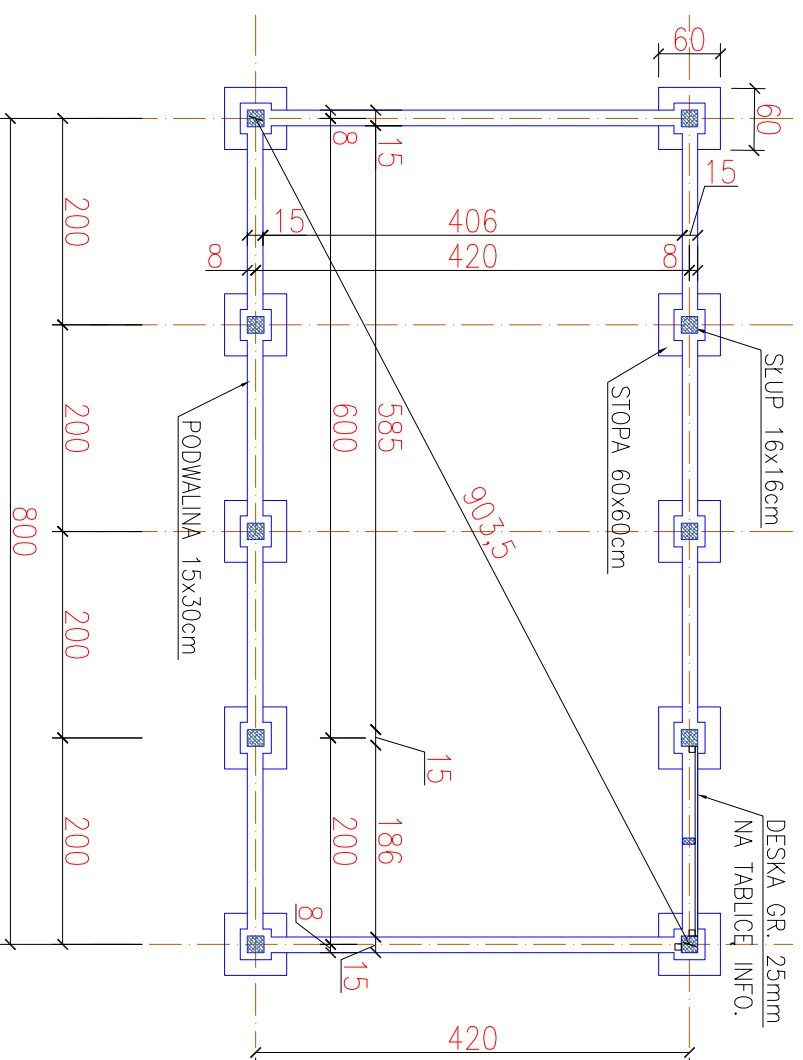
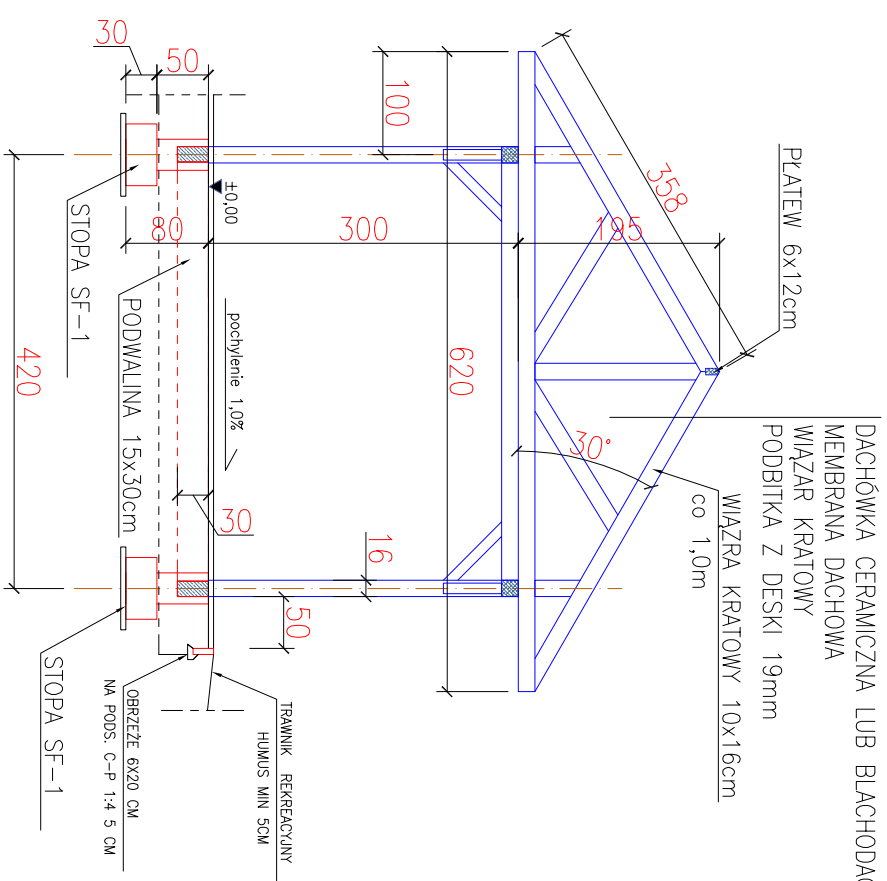
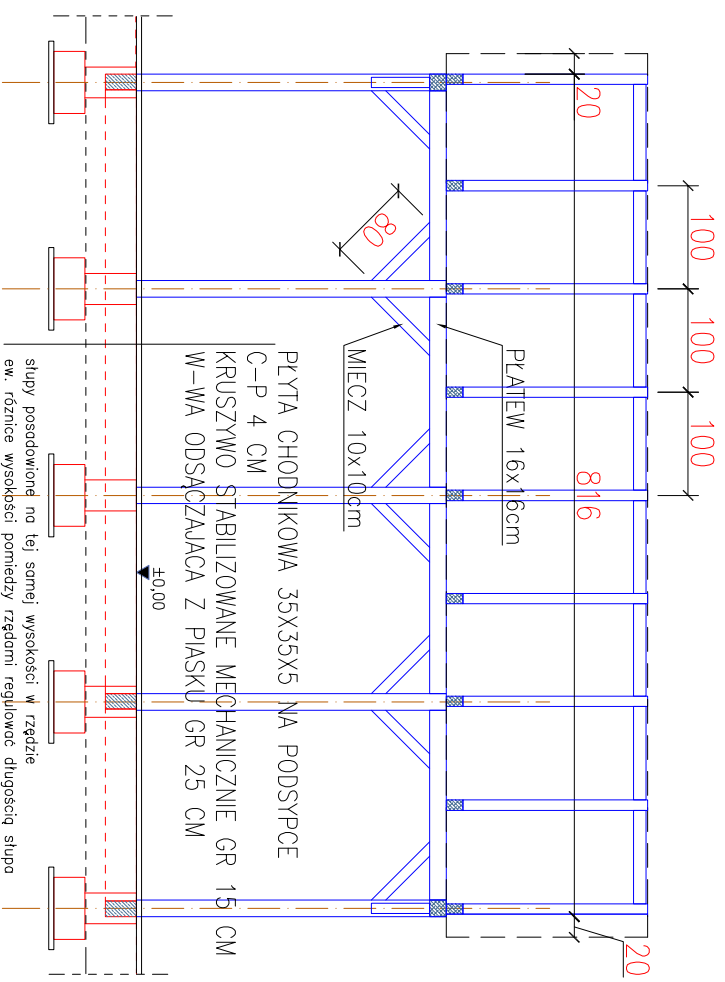

STOPA SF-1 szt.10 /1:20/

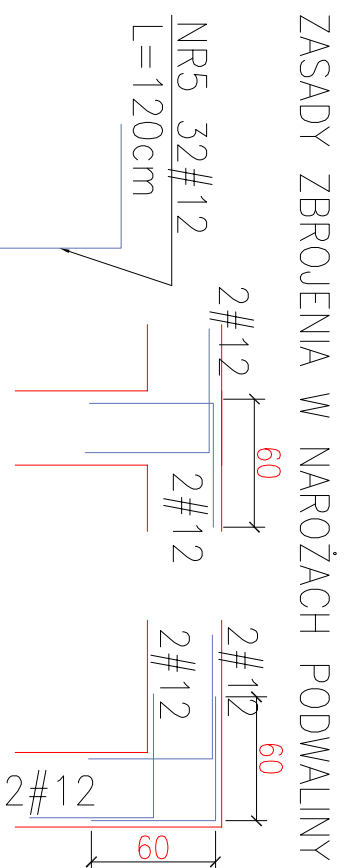
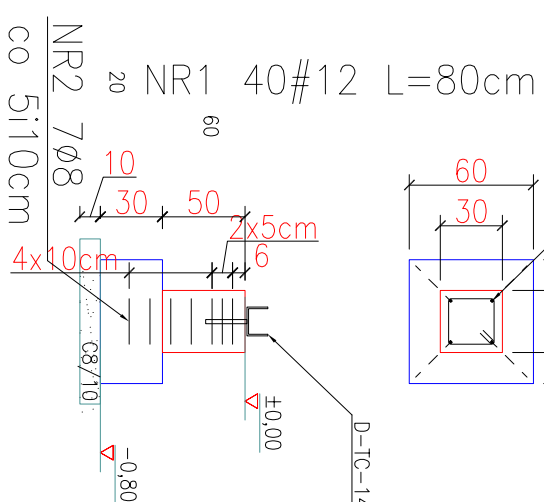
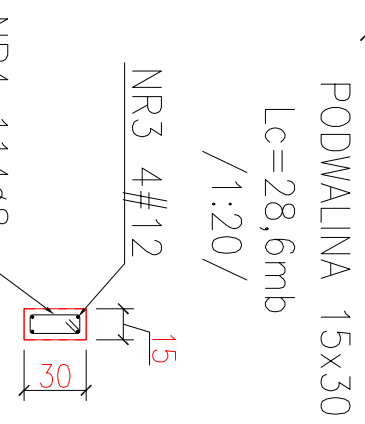
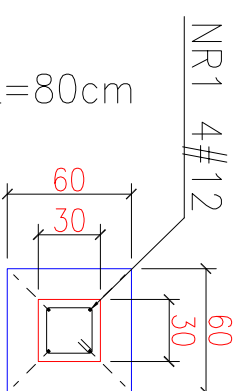

- Uwagi
1. Posadzenie na gruncie rodzimym o klasie nośności G1,
 2. Poziom "0" ustalić indywidualnie, tak aby zapewnić skuteczne odwodnienie utwardzenia tj:1% w kierunku terenu otaczającego.
 3. Pod stopy fundamentowe wykonać warstwę betonu podkładowego C8/10 gr. 10cm.
 4. Zastosować beton na stopy z dodatkiem wodoszczelnym do stopnia W8.
 5. W stopach osadzić marki mocujące słupy drewniane wiaty np. firmy Koelher typ. D-TC-1416. Zamocowanie słupa do łącznika wkrętami do drewna M10x80mm szt.4/łącznik.
 6. Orynnowanie dwustronne systemowe grafitowe z odprowadzeniem wody poza obrys altany

BETON C20/25 W8	A-IIIIN - BS1500S #
Stal zbrojeniowa:	A-0 - S10S Ø
Grubość otuliny: c =3cm, spód fundamentów 5cm	

POW. CAŁKOWITA WIATY- 33,60m²

PLAND PRZEMYSŁAW LIPCZYŃSKI
72-003 Dobra Szczecińska ul.Jedliowa 22 tel.604245495 email: pland@poczta.onet.pl

Miejsce obsługi rowerzystów

STOWARZYSZENIE "LIDER POJEZDZAJĄCY"
ul. Szosowa 2, 74-320 Barlinek

INWESTOR	Imię i Nazwisko		Podpis	Data
	mgr inż. Marek Bogusławski nr 15/P/w/98			
Projektował	mgr inż. Przemysław Lipczyński		12.2022	1:75/20
	Opracował			

PROJEKT TECHNICZNY ALTANY RYSUNEK NR 2